

Арт

Защита РК Mazda BT50

33.14.221
33.14.222

Год выпуска: 2005- по н.в.
Двигатель: 2,5 дизель
Коробка: МКПП

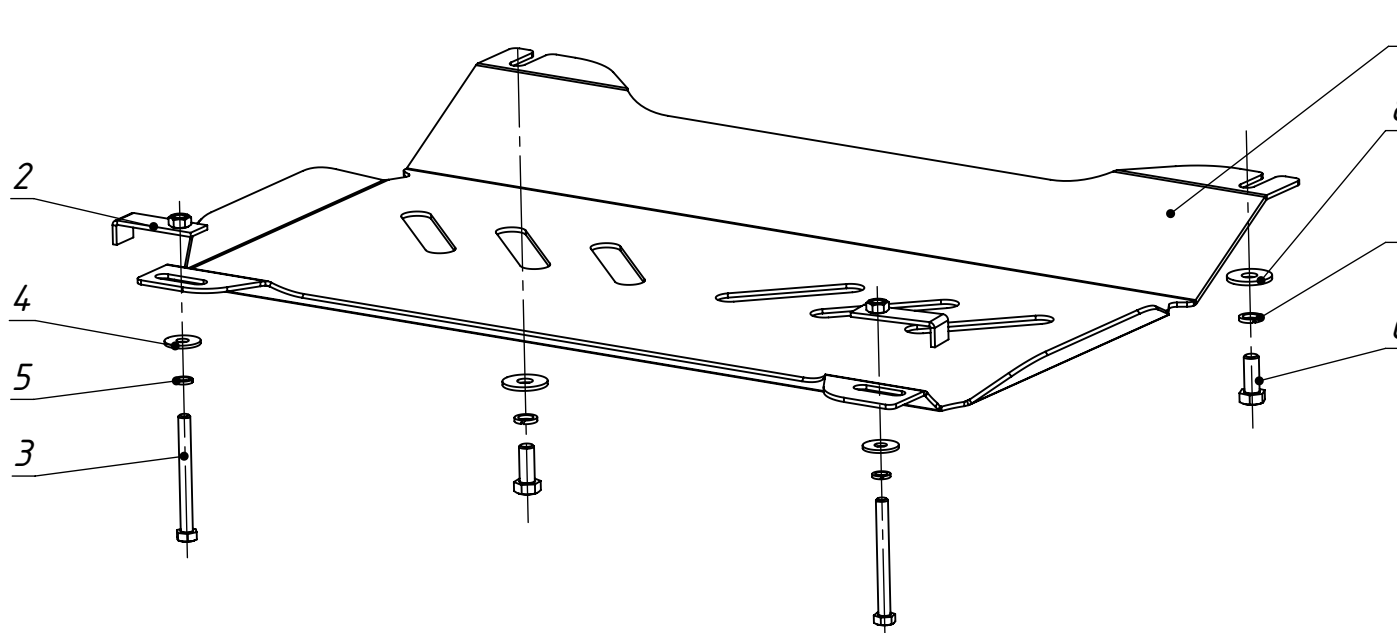

Поз.	Наименование	К-во
1	Защита РК	1
2	Закладная планка	2
3	Болт М8х80 ГОСТ 7798-70	2
4	Шайба 8 ГОСТ 6958-78	2
5	Шайба 8 Н ГОСТ 6402-70	2
6	Болт М10х25х1.25 ГОСТ 7798-70	2
7	Шайба 10 Н ГОСТ 6402-70	2
8	Шайба 10 ГОСТ 6958-78	2

Защита РК (поз. 1) крепится в четырёх точках.

Для этого необходимо:

1. Установить закладные планки (поз. 2) соосно отверстиям поперечной балки КПП.
2. Наживить болты (поз. 6) с шайбами (поз. 7, 8) в штатные резьбовые отверстия опоры крепления торсиона.
3. Завести защиту (поз. 1) U-образными пазами на наживленные болты.
4. Прикрутить переднюю часть защиты РК болтами (поз. 3) с шайбами (поз. 4, 5).
5. Затянуть все резьбовые соединения.